

Batterij-vorkheftruck met AC-motortechnologie

25/30/35B-9U



EEN NIEUW NIVEAU IN TEVREDENHEID VOOR EIGENAREN EN OPERATOREN

Met trots presenteert Hyundai zijn nieuwe B-9U-serie elektrische vorkheftrucks. Deze krachtige machines zijn uitgerust met diverse upgrades, waaronder technologieën om het energieverbruik en het geluidsniveau te verlagen. De duurzaamheid van de aandrijflijn is verbeterd, de bestuurderscabine is opnieuw ontworpen voor een veilige, comfortabele bediening en onderhoud is gemakkelijker dan ooit.



Productiviteit & efficiëntie

SOEPEL EN EFFICIËNT OM UW PRODUCTIVITEIT TE VERHOGEN

De B-9U-serie is verbeterd met nieuwe details en technologieën om de bedrijfsprestaties en efficiëntie te verbeteren. Het krachtige systeem met dubbele aandrijfmotoren is gecombineerd met elektrohydraulische stuurbekrachtiging (EHPS) om een soepele, stille werking met minimaal onderhoud te garanderen.

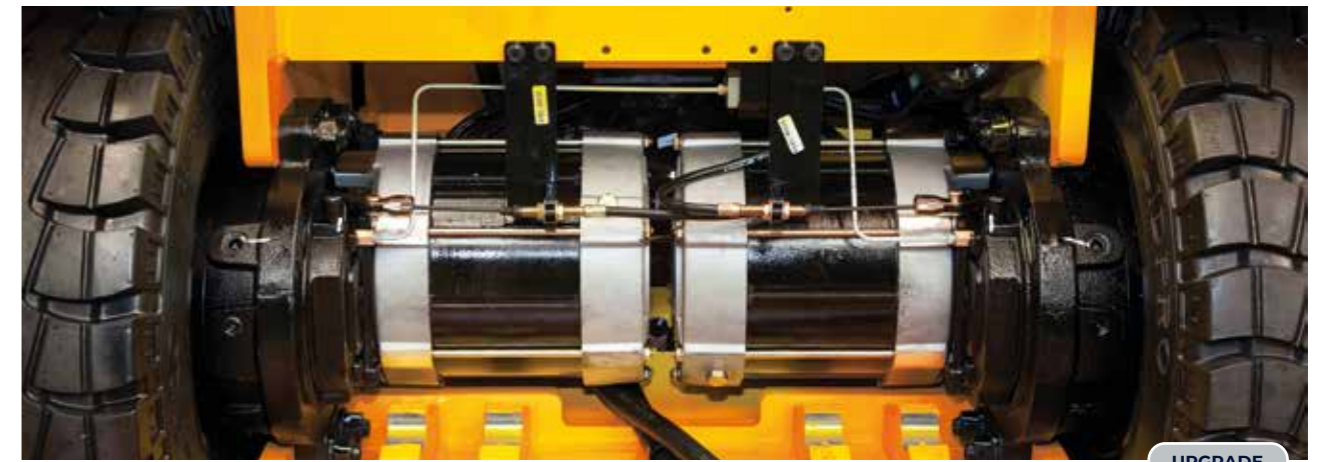

UPGRADE

Systeem met dubbele aandrijfmotoren voor hoge rijprestaties

Het systeem met dubbele aandrijfmotoren bestaat uit twee apart geregelde geluidsarme motoren die garant staan voor een uitstekende trekkracht en een korte draaicirkel. De AC-motoren zijn bijna onderhoudsvrij.



UPGRADE

Elektrohydraulische stuurbekrachtiging (EHPS)

Het ZAPI EHPS-systeem biedt snelheidsafhankelijke feedback over de besturing en biedt elke operator de mogelijkheid om persoonlijke parameters in te stellen. Het verlaagt tevens het energieverbruik en het geluid.

Systeem voor automatische horizontaalstelling van de vorken

Deze functie zorgt ervoor dat de mastkanteling soepel stopt wanneer de vorken horizontaal staan, waardoor productiviteit en veiligheid verbeteren.

OPTIE



UPGRADE

Dubbele MiCOM ZAPI-regelaar

Vorkheftrucks uit de B-9U-serie zijn voorzien van een nieuwe ZAPI ACE-regelaar met dubbele MiCOM-technologie waarmee snelle communicatie en zelfdiagnose mogelijk is. Het gedeelde systeem omvat aparte regelaars, met stof- en waterdichtheid op IP65-niveau voor elke motor.



Prestaties op maat voor verschillende bedrijfsomstandigheden

Verschillende werkstanden optimaliseren de prestaties van de vorkheftruck op basis van parameters als bedrijfssnelheid, maximale werktijd en vaardigheid van de operator.

- H:** Hoge vermogensstand met hoge rij- en hefsnelheden
- N:** Normale modus met evenwichtige prestaties en energieverbruik
- E:** Economische modus waarmee de batterijgebruiksduur wordt gemaximaliseerd

Verlaagd energieverbruik

Het nieuw toegepaste ZAPI EHPS-systeem verlaagt het energieverbruik aanzienlijk. Dat resulteert in lagere bedrijfskosten en een langere gebruiksduur.

Vorig model: 8,5 kW/h

Verbeterd model (25B-9U): 7,3 kW/h

De bovenstaande cijfers zijn gebaseerd op de testresultaten van Hyundai voor een enkele laadcyclus en kunnen afwijken van de werkelijke werkomstandigheden.

OPTIE

Productiviteit & efficiëntie

OPTIMALISEER UW MACHINE MET EEN HOOGWAARDIGE LI-ION-BATTERIJ

Lithium-ion-batterijen (Li-ion) zorgen voor hoge machineprestaties en maken lange uren van continu gebruik mogelijk dankzij snelle laadsessies met een hoge stroomsterkte. De Hyundai Li-ion-batterij bevat Samsung prismatische NMC-cellen, die garant staan voor uitstekende prestaties en veiligheid terwijl ze nagenoeg onderhoudsvrij zijn. Met de dubbele levensduur van conventionele loodaccu's en voorzien van een garantie van 5 jaar verlaagt dit batterijtype de totale bedrijfskosten van de vorkheftruck aanzienlijk.

Li-ion-batterijcapaciteit:
- 25/30/35B-9U: 51,5 V/564 Ah



Vergelijking van lading en ontlasting

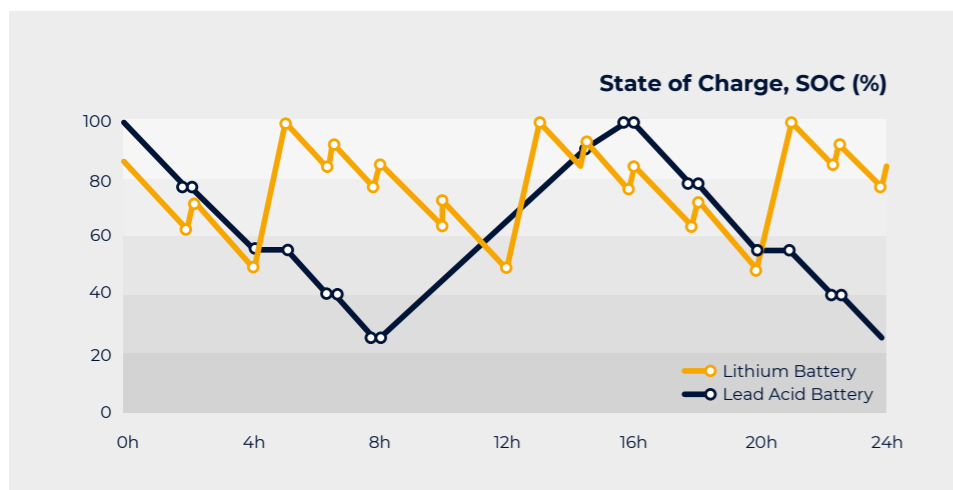

Waarom voor een Hyundai Li-ion-batterij kiezen?



Langere bedrijfstijd

- Langere batterijgebruiksduur dankzij korte laadsessies tijdens pauzes
- Reservebatterijen of laadfaciliteiten zijn niet nodig



Verhoogde veiligheid

- Meerlaagse bescherming op de cel
- Gesloten batterijbehuizing van hoogwaardig staal
- Tijdens het laadproces ontstaan geen gevaarlijke gassen



Minimaal onderhoud

- Bijvullen van gedestilleerd water of elektrolyten komt te vervallen
- Batterijlevensduur is minimaal het dubbele van dat van lood-/zwavelaccu's (meer dan 4000 cycli)
- Geen uitstoot van schadelijke gassen en geen beperkingen voor de laadlocatie



Lagere kosten

- Hogere laadefficiëntie dan loodaccu's (80% → 90%)
- Geen uitvaltijd voor onderhoud



Bedrijfscomfort

ONTWORPEN VOOR COMFORT EN SNEL, EENVOUDIG ONDERHOUD

Voor de B-9U-serie hebben we waar mogelijk de ergonomie verbeterd om een comfortabele zitpositie en voldoende Bedieningsruimte te creëren. Wij hebben prioriteit gegeven aan het snelle en gemakkelijke onderhoud door de bijna onderhoudsvrije AC-motoren en eenvoudige toegang tot alle componenten.



Royale werkruimte

De nieuw ontworpen bestuurderscabine vergroot de werkruimte, het zicht en het totale comfort voor de operator.

4,3"-LCD-kleurenmonitor

Het slimme 4,3" grafische LCD-display toont de bestuurder een overzicht van de essentiële informatie. Het menu is beschikbaar in 11 verschillende talen. Intuïtieve keuzeknoppen naast het display vormen het perfecte hulpmiddel voor de machine-instellingen en de geïntegreerde diagnose.

- | | | |
|---|----------------------------|--|
| 1 Snelheid (digitaal) | 5 Menu/Naar links | 10 Waarschuwinglampje laag oliepeil |
| 2 Positie van het stuurwiel en de rijrichting | 6 Prestatie/Naar rechts | 11 Waarschuwinglampje storing |
| 3 Laadniveau-indicator batterij | 7 Schildpad/Omlaag bewegen | 12 Waarschuwinglampje hoge temperatuur |
| 4 Omhoog bewegen | 8 ESC/Terug | |
| | 9 Invoeren (Enter) | |



OPTIE

Fingertip-bedieningselementen

Verstelbare, ergonomisch ontworpen fingertip-bedieningselementen zijn leverbaar als een optie om het comfort en de productiviteit van de operator te verhogen.



Massieve banden van het type Continental SC18 zijn standaard

B-9-serie vorkheftrucks zijn uitgerust met massieve banden van het type Continental SC18 die een lange, storingsvrije levensduur hebben met een verlaagd energieverbruik.



Verstelbare stuurkolom

De stuurkolom kan met behulp van een eenvoudige hendel worden aangepast aan de voorkeurspositie van de operator.



Display-opties

Als standaardfunctie kan de operator kiezen tussen twee display-indelingen. Is de optionele lastindicator ingebouwd, wordt het geladen gewicht op het display getoond.



OPTIE

Keuze uit volledige en gedeeltelijke cabines

De vorkheftruck kan worden uitgerust met een verwarmde volledige cabine of een gedeeltelijke cabine, afhankelijk van uw behoeften.



Natte schijfrem

Natte schijfremmen zijn onderhoudsarm, vervuilen de lucht niet en leveren een constante remkracht zonder over te verhitten.



Trillingsarme comfortstoel

De B-9U-serie is uitgerust met een brede, hoogwaardige Grammer-stoel waardoor de operator comfortabel kan werken en minder snel vermoeid raakt. De vering, armsteunen en rugleuning zijn verstelbaar en aanvullende stoelopties zijn beschikbaar om de machine verder aan uw wensen aan te passen.



Rijrichtings- & claxonschakelaar op hendel

De elektronische richtingsschakelaar die in de hefschakelaar is geïntegreerd, is gemakkelijk in gebruik en helpt operatoren productiever te werken.

Veiligheid

ZICHT EN CONTROLE VOOR EEN VEILIGE WERKPLEK

De B-9U-serie is ontworpen om operatoren hun werk veiliger en met meer vertrouwen uit te laten voeren. Dat wordt bereikt door een reeks van bedienings- en feedbackeigenschappen, evenals het rondomzicht.



Snelheidsafhankelijke feedback van de besturing & Curve Control

Het feedbacksysteem voor snelheidsafhankelijke besturing biedt het volgende:

- Geringe stuurkracht bij lage snelheid, voor een lagere krachtsinspanning van de bestuurder en hoge productiviteit
- Hogere stuurkracht op hoge snelheid, wat zorgt voor een hoge rijstabiliteit en ontspannen rijden

Het Curve Control-systeem beperkt de rijnsnelheid op basis van de draaicirkel, zodat de draaimanoeuvres soepel en nauwkeurig zijn.



Verbeterde besturingscontrole

Besturingsergonomie is verbeterd door de positie van de stuurknop te synchroniseren.



Zwaailicht & Blue Spot-licht

Een ledzwaailicht en een Blue Spot-licht zijn als opties leverbaar om de veiligheid voor operatoren en voetgangers te verbeteren.



Ledlampen

Led-combinatielampen en optionele ledwerklampen bieden een uitstekend zicht onder alle omstandigheden, met een zeer laag energieverbruik.

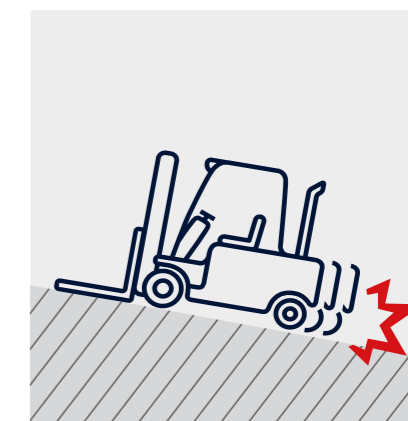

Anti-terugrolsysteem

Vorkheftrucks uit de B-9U-serie zijn uitgerust met een anti-terugrolsysteem dat voorkomt dat de machine van een helling achteruitrolt en het biedt uitzonderlijke wegrijmogelijkheden.



Cameraopties

Twee cameraopties zijn beschikbaar voor maximaal gemak:

- Een automatisch geactiveerde achterzichtsamera, waarvan het display is geïntegreerd in het instrumentenpaneel
- Een voorzichtsamera, weergegeven in een aparte monitor



Uitstekend zicht vanaf de operatorplaats

De hefciylinderindeling is geoptimaliseerd om de operator een goed zicht te bieden. Een panoramaspiegel is standaard en er is keuze uit twee camera's om de veiligheid voor de operator en voetgangers verder uit te breiden.

Machinepresentatie

25/30/35B-9U

Productiviteit & efficiëntie

- ZAPI elektrohydraulisch stuurbevestigingssysteem (EHPS) voor 17% betere energie-efficiëntie
- Dubbele aandrijfmotoren voor krachtige, nauwkeurige rijprestaties
- Prestatie geoptimaliseerd voor verschillende werkomstandigheden
- Ergonomisch ontwikkelde rijrichtings- & claxonschakelaar bevindt zich op de hydraulische bedieningselementen
- Vastgeschroefde cabine met een of twee deuren **OPTIE**



Veiligheid

- Snelheidsafhankelijke feedback van de besturing verhoogt de rijstabiliteit
- Curve Control verlaagt de rijnsnelheid bij het maken van een bocht
- Anti-terugrolfunctie voorkomt achteruit rollen op een helling
- Instelling van de maximale rijnsnelheid
- Operator Presence Sensing System (OPSS)

Duurzaam

- Dual MiCOM ZAPI ACE-regelaars (master- & slave-type) met verbeterde dataverwerkingsnelheid
- Natte schijfremmen
- IP43-motor & IP65-regelaar

Gemakkelijk onderhoud

- Zijdelings batterijwisselsysteem (type met rollenbaan)
- Hoogwaardige Continental SC18 massieve band
- Geïntegreerde diagnose en parameterinstelling

Onderdelen & garanties

ORIGINELE ONDERDELEN EN GARANTIES VAN HYUNDAI: DE BESTE MANIER OM UW INVESTERING TE BESCHERMEN

Originele onderdelen, accessoires en garantieprogramma's van Hyundai zijn speciaal ontwikkeld om uw investering optimaal te laten renderen. Zij verhogen de bedrijfszekerheid en handhaven prestaties, comfort en gemak die in uw materieel zijn geïntegreerd.



Toonaangevend in standaardgaranties voor batterij-vorkheftrucks!

Hyundai-garanties zijn ontwikkeld om u de dekking te bieden die u nodig hebt om uw bedrijf met vertrouwen en gemoedsrust te kunnen uitbreiden.

Beste standaardgaranties in de branche

Als extra geruststelling en om verzekerd te zijn van maximale klanttevredenheid, bieden wij alle nieuwe batterij-modellen aan met de beste standaardgaranties in de branche.

De **standaardgarantie van de vorkheftruck biedt u dekking voor twee jaar of 3000 uur, wat het eerst wordt bereikt.**

Optionele en uitgebreide garantieperioden

Naast deze standaarddekking zijn er optionele en verlengde garantieperioden beschikbaar, zodat u nog langer kunt profiteren van een volledige garantiedekking, en zelfs gedurende de volledige levensduur van uw vorkheftruck.*

Standaardgarantie vorkheftruck*

2 jaar
of 3000 uur, wat het
eerst bereikt wordt.

Originele onderdelen van Hyundai

Originele onderdelen van Hyundai zijn exact gelijk aan de geïnstalleerde onderdelen toen uw machine de fabriek verliet. Ze worden onderworpen aan rigoureuze kwaliteitscontroles en tests om ervoor te zorgen dat ze voldoen aan de strikte Hyundai-eisen op het gebied van kwaliteit en duurzaamheid.

Behalve de verlaging van de uitvaltijden, bent u tevens verzekerd van topprestaties bij alle werkzaamheden. In het magazijn van 13.000 m² **beschikt Hyundai over 96% van alle originele onderdelen.** Dankzij een van de meest geavanceerde, geautomatiseerde magazijnsystemen in Europa kunnen wij de beschikbaarheid en de efficiënte levering van al onze originele onderdelen garanderen.

Een netwerk waarop u kunt vertrouwen

HCEE staat borg voor een snelle, betrouwbare interventie om uw materieel op betrouwbare wijze in bedrijf te houden. Dankzij het **uitgebreide dealernetwerk in heel Europa zijn we altijd in de buurt om een tijdige en efficiënte oplossing te kunnen bieden.** Daarnaast garanderen we een 24-uurs levering binnen ons Europese dealernetwerk.

* Voorwaarden van toepassing. Bespreek de optimale oplossing voor uw wensen met uw dealer.



SPECIFICATIES

Hoofdkenmerken					
1.1	Fabrikant (afkorting)	Hyundai	Hyundai	Hyundai	
1.2	Typeaanduiding fabrikant	25B-9U	30B-9U	35B-9U	
1.3	Aandrijving: elektrisch (batterij of lichtnet), diesel, benzine, lpg	elektrisch	elektrisch	elektrisch	
1.4	Type bediening: handmatig, lopend, staand, zittend, orderverzamelaar	zittend	zittend	zittend	
1.5	Laadcapaciteit/nominale last	kg	2500	3000	3500
1.6	Afstand ladingmiddelpunt	c mm	500	500	500
1.8	Afstand lading, midden van rijas t.o.v. vork	x mm	458	458	470
1.9	Wielbasis	y mm	1400	1600	1600

Gewichten					
2.1	Bedrijfgewicht	kg	4360	4633	5020
2.2	Aslast, beladen voor/achter	kg	6016/844	6812/820	7537/983
2.3	Aslast, onbeladen voor/achter	kg	1805/2555	2016/2617	1915/3105

Banden & chassis					
3.1	Banden: massief rubber, superelastisch, luchtvlulling, polyurethaan	SE, P	SE, P	SE, P	
3.2	Bandenmaat, voor	23X9-10	23x9-10	23X10-12	
3.3	Bandenmaat, achter	18X7-8	18x7-8	18X7-8	
3.5	Wielen, aantal voor/achter (X = aangedreven wielen)	2x/2	2x/2	2x/2	
3.6	Spoorbreedte, voor	mm	993	993	1005
3.7	Spoorbreedte, achter	mm	980	980	980

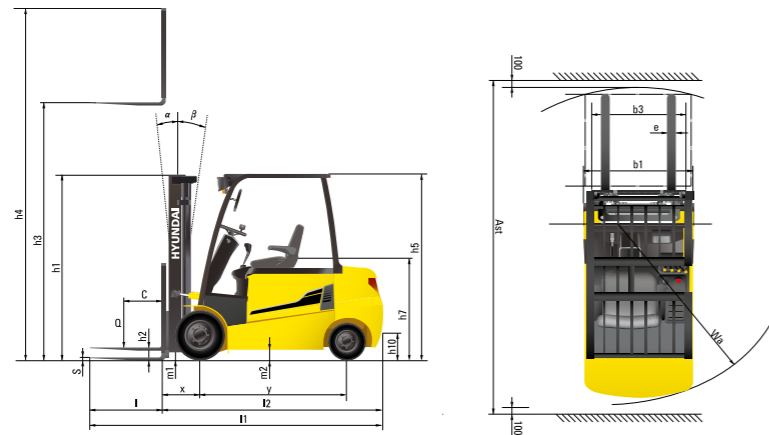

Afmetingen					
4.1	Kanteling van mast/vorkenbord vooruit/achteruit	graden	6/10	6/10	6 / 10
4.2	Hoogte, neergelaten mast	h1 mm	2162	2162	2243
4.3	Vrije hefhoogte	h2 mm	115	115	115
4.4	Hefhoogte	h3 mm	3300	3300	3300
4.5	Hoogte, uitgeschoven mast	h4 mm	4485	4485	4485
4.7	Hoogte veiligheidskooi (cabine)	h5 mm	2230 (2276)	2230 (2276)	2230 (2276)
4.8	Stoelhoogte/stahoogte t.o.v. sip	h7 mm	1275	1275	1275
4.12	Koppelhoogte	h10 mm	325	325	325
4.19	Totale lengte	l1 mm	3345	3535	3640
4.20	Lengte tot hiel van vorken	l2 mm	2295	2485	2590
4.21	Totale breedte	b1 mm	1200	1200	1250
4.22	Vorkafmetingen	s x e x l mm	45x100x1050	45x122x1050	45x122x1050
4.23	Vorkenbord ISO 2328, klasse/type A,B		II / A	I II / A	I II / A
4.24	Breedte vorkenbord	b3 mm	1102	1102	1102
4.31	Bodemvrijheid, onder mast, beladen	m1 mm	117	117	128
4.32	Bodemvrijheid, midden van wielbasis	m2 mm	130	130	130
4.33	Gangbreedte voor pallets 1000 x 1200 overdwars (L x B)	ast mm	3637	3829	3896
4.34	Gangbreedte voor pallets 800 x 1200 overdwars (B x L)	ast mm	3803	4009	4076
4.35	Draaicirkel	Wa mm	1940	2150	2205

Prestatiegegevens					
5.1	Rijsnelheid, beladen/onbeladen	km/h	17/18	17/18	17/18
5.2	Hefsnelheid, beladen/onbeladen	mm/s	410/610	340/500	300/460
5.3	Daalsnelheid, beladen/onbeladen	mm/s	500/450	500/450	500/450
5.6	Max. trekkracht trekstang, beladen/onbeladen	N	14.710/14.690	14.640/14.700	14.580/14.410
5.8	Max. klimvermogen, beladen/onbeladen	% (°)	20 (12,4)	19 (10,8)	17 (9,6)
5.10	Bedrijfsrem		Hydraulisch	Hydraulisch	Hydraulisch

Elektrische motor					
6.1	Aandrijfmotor bedrijfstype S2 60 min	kW	7,0x2	7,0x2	7,0x2
6.2	Hefmotor bij bedrijfstype S3 15%	kW	17	17	17
6.4	Batterijspanning, nominale capaciteit K5	V/Ah	48/720	48/810-900	48/810-900
6.5	Batterijgewicht (min.)	kg	1090	1150	1150
6.7	Afmetingen batterijcompartiment L/B/H	mm	1035/802/540	1035/1000/540	1035/1000/540

Aanvullende gegevens					
8.1	Type aandrijfregeling	AC	AC	AC	AC

LAADCAPACITEIT

25B-9U

V-mast/enkel massief/vork van 1050 mm/geen hulpstuk

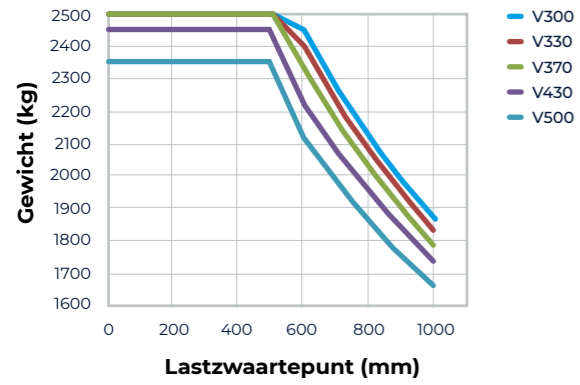

V-mast/enkel massief/vork van 1050 mm/geïnt. zijverschuiver

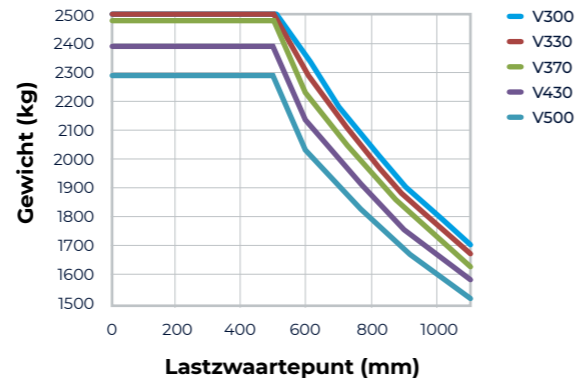

30B-9U

V-mast/enkel massief/vork van 1050 mm/geen hulpstuk

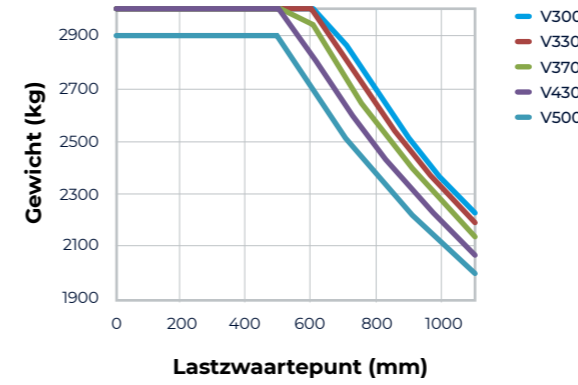

V-mast/enkel massief/vork van 1050 mm/geïnt. zijverschuiver

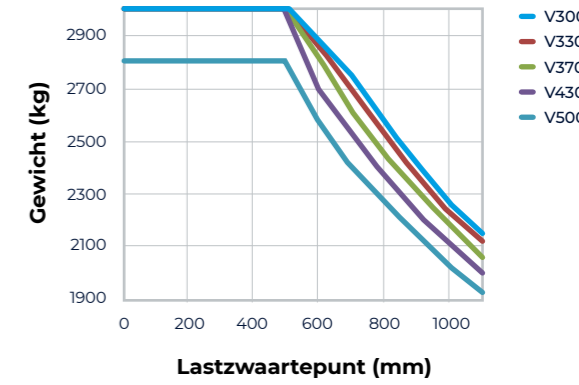

V-mast/enkel massief/vork van 1050 mm/inhaakbare zijverschuiver

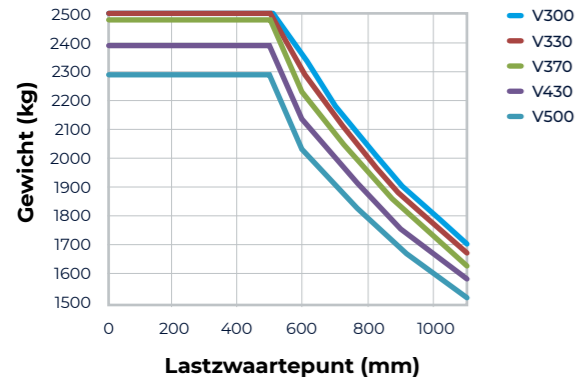

TF/TS-mast/enkel massief/vork van 1050 mm/geen hulpstuk

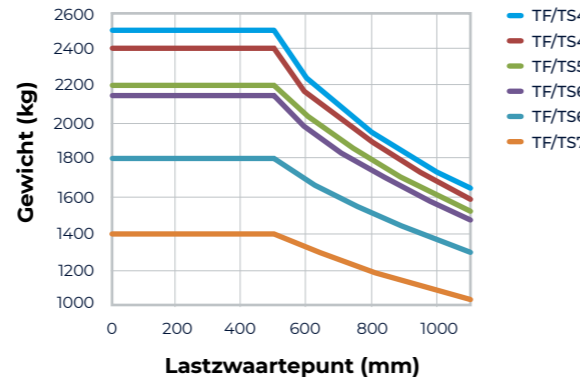

V-mast/enkel massief/vork van 1050 mm/inhaakbare zijverschuiver

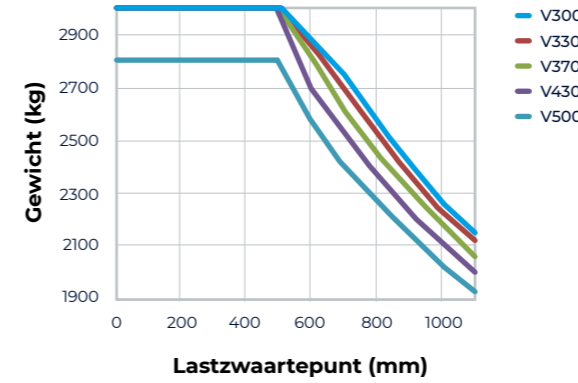

TF/TS-mast/enkel massief/vork van 1050 mm/geen hulpstuk

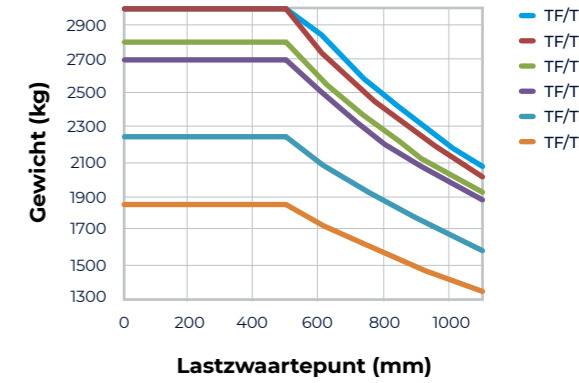

TF/TS-mast/enkel massief/vork van 1050 mm/geïnt. zijverschuiver

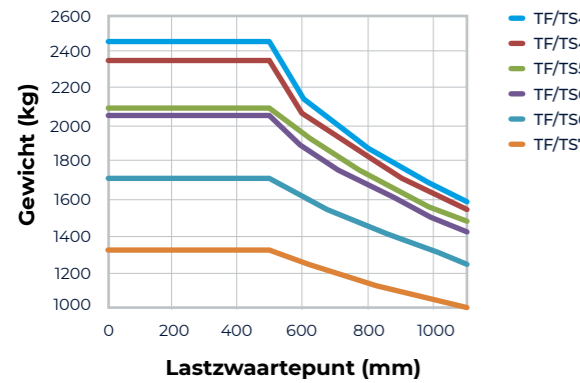

TF/TS-mast/enkel massief/vork van 1050 mm/inhaakbare zijverschuiver

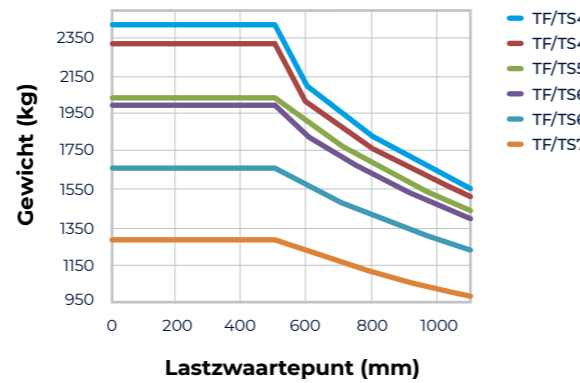

TF/TS-mast/enkel massief/vork van 1050 mm/geïnt. zijverschuiver

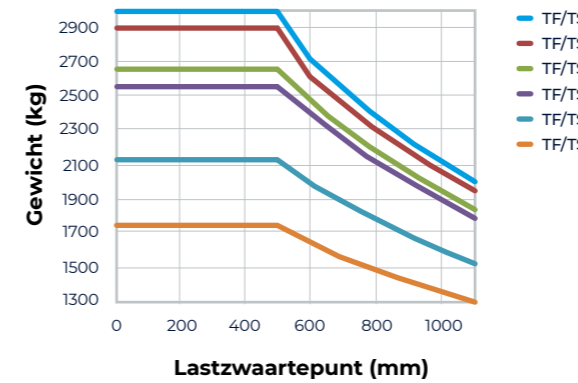

TF/TS-mast/enkel massief/vork van 1050 mm/inhaakbare zijverschuiver

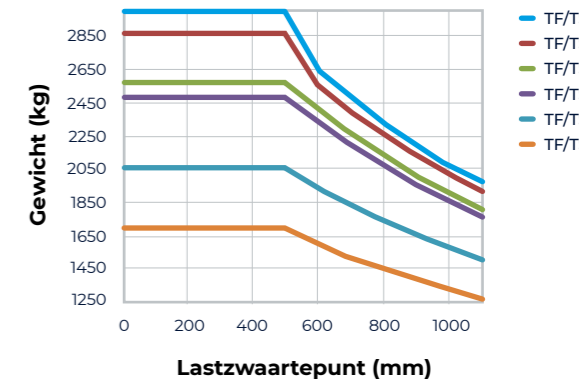

LAADCAPACITEIT

35B-9U

V-mast/enkel massief/vork van 1050 mm/geen hulpstuk

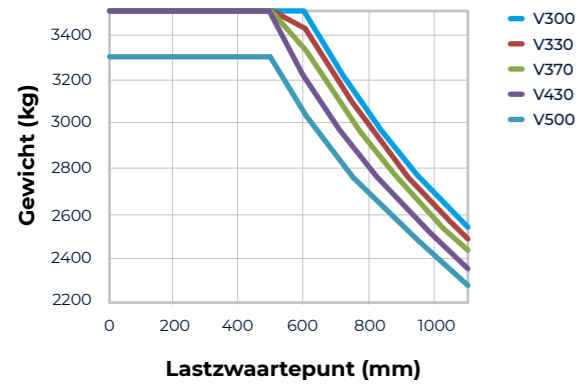

V-mast/enkel massief/vork van 1050 mm/geïnt. zijverschuiver

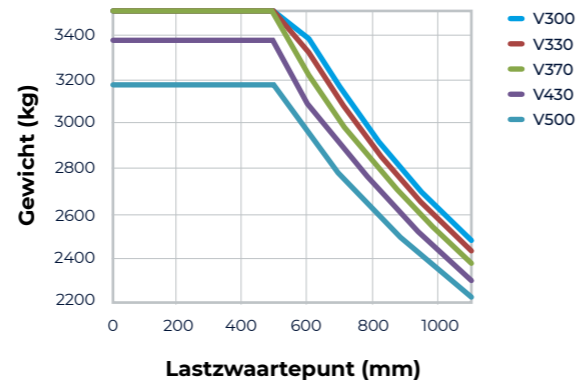

V-mast/enkel massief/vork van 1050 mm/inhaakbare zijverschuiver

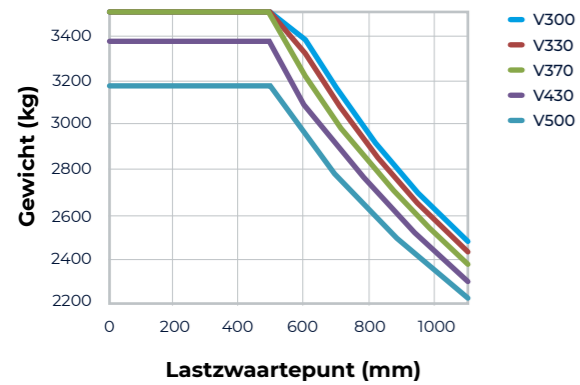

TF/TS-mast/enkel massief/vork van 1050 mm/geen hulpstuk

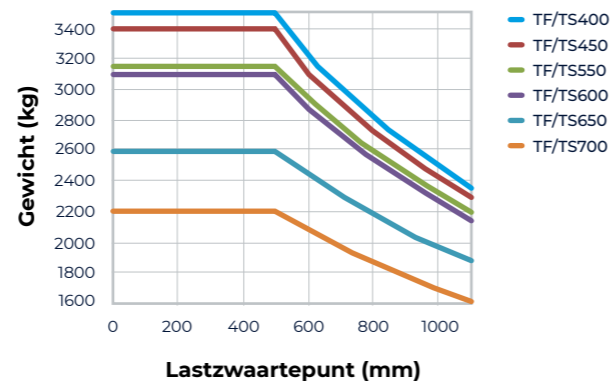

TF/TS-mast/enkel massief/vork van 1050 mm/geïnt. zijverschuiver

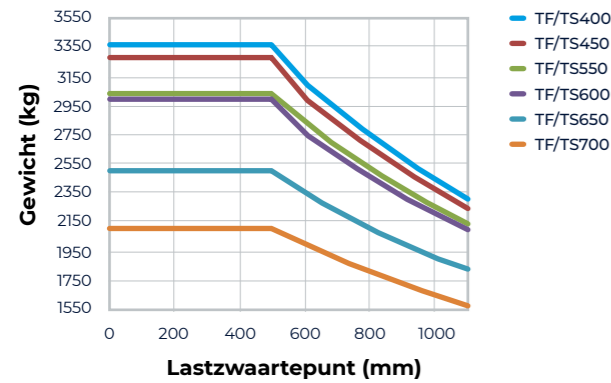

TF/TS-mast/enkel massief/vork van 1050 mm/inhaakbare zijverschuiver

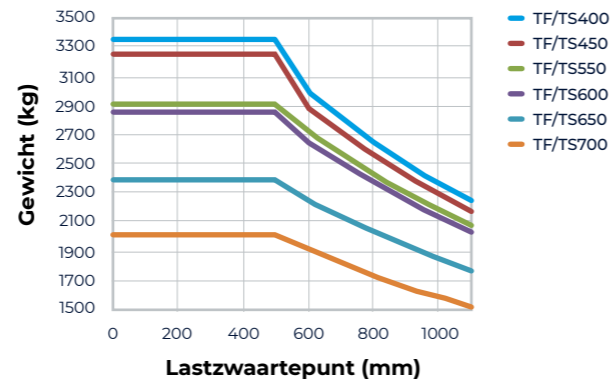

STANDAARD EN OPTIONEEL MATERIEEL

Materieel	STD	OPT
Vork (mm) - 25B-9U		
900		•
1000		•
1050		•
1200	•	
1350		•
1500		•
1650		•
1800		•
2100		•
Vork (mm) - 30/35B-9U		
900		•
1050	•	
1150		•
1200		•
1350		•
1500		•
1650		•
1800		•
1970		•
2120		•
2300		•
2400		•

Materieel	STD	OPT
Geïntegreerde zijschuiver		•
Geïntegreerde vorkpositioneerder (revolution-set)		•
Fingertip-bediening		•
Band:		
Massief	•	
Luchtband/streeploos breed [25/30B-9U : voor (23X10-12)]		•
Normaal koelgebruik: bruikbaar tot werkomstandigheden tot -30 °C		•
M.C.V.:		
3 spoelen	•	
4 spoelen		•
Automatische vorkhorizontaalstelling		•
Laadgewichtindicator		•
Cabine (een deur & twee deuren) met verwarming, opties voor gedeeltelijke cabine		•
Verticale batterijverwijdering		•



* Standaard- en optionele uitrusting kunnen per land variëren. Neem contact op met uw Hyundai-dealer voor meer informatie.

* De machine kan variëren, afhankelijk van internationale normen. Europese specificaties kunnen afwijken van de Koreaanse specificaties die in de brochures staan vermeld.

* De foto's kunnen hulpstukken en optionele uitrusting tonen die niet in uw land leverbaar zijn.

* Materialen en specificaties zijn onderhevig aan wijzigingen zonder voorafgaande kennisgeving.

Hyundai Construction Equipment Europe NV
Hyundailaan 4, 3980 Tessenderlo, België
Tel: (+32) 14-56-2200 Fax: (+32) 14-59-3405

Doc.nr.: NL-202101 rev1

Neem contact op met uw Hyundai-dealer.
[hyundai-mh.eu](https://www.hyundai-mh.eu)



Adres